

PRZEKRÓJ A-A
PRZEKRÓJ PODŁUŻNY ZJAZDU - OŚ JEZDNI PROJEKTOWANEJ (oś W1)

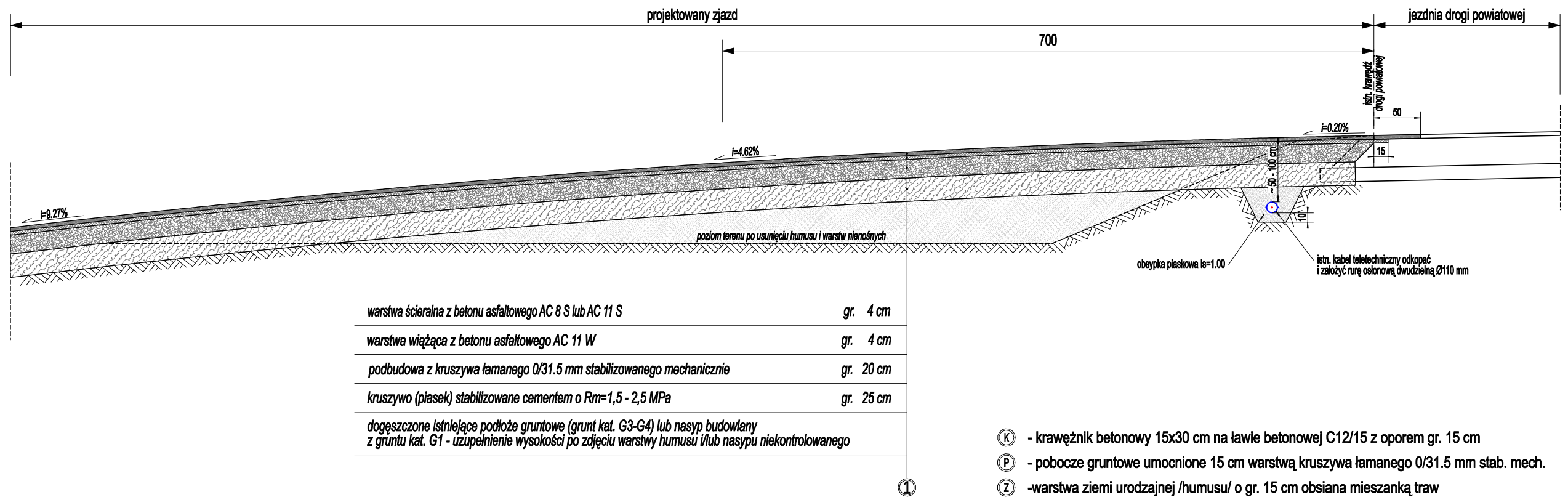

PRZEKRÓJ B-B
PRZEKRÓJ PODPRZECZNY ZJAZDU - JEZDNIA PROJEKTOWANA

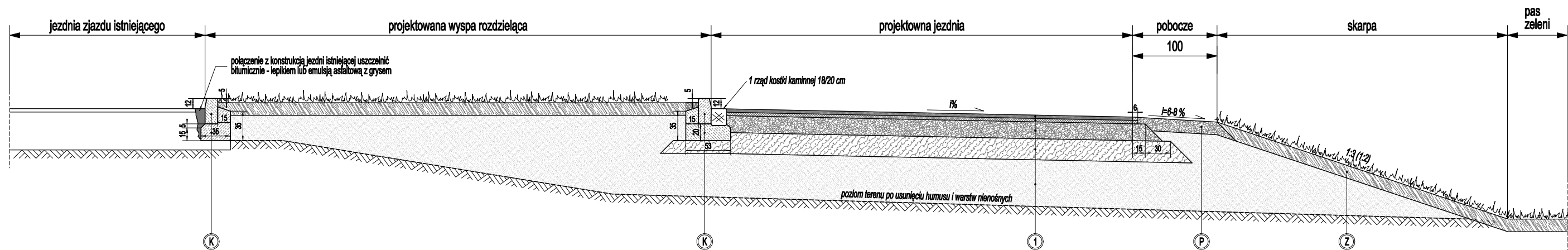

Zamawiający:	 Gmina Kamieniec Ząbkowicki ul. Ząbkowicka 26 57-230 Kamieniec Ząbkowicki				
Jednostka projektowa:	 JB PROJEKT Jarosław Białik ul. Krucza 90/73.0 53-412 WROCLAW jb.projekt@wp.pl				
Nazwa opracowania:	Przebudowa zjazdu z ul. Kłodzkiej wraz z połączeniem ulicy Lipowej i Wileńskiej w Kamieńcu Ząbkowickim.				
Tytuł rysunku:	PRZEKROJE NORMALNE /KONSTRUKCYJNE/				
Funkcja:	Imię i Nazwisko:	Branża:	Nr uprawnień:	Data:	Podpis:
Projektant:	mgr inż. Jarosław Białik	DROGOWA	2/02/DUW	05.2013	
Sprawdzający:	mgr inż. Stanisław Szymczuk	DROGOWA	131/DOŚ/03	05.2013	
Nr. umowy:	Nazwa pliku:	Stadium:	Skala:	Nr rys.:	
	Rys. nr 4 - Przekroje normalne.dwg	PBW	1:50	D-4.1	