

PRZEKRÓJ E-E
PRZEKRÓJ POPRZECZNY UL. LIPOWEJ

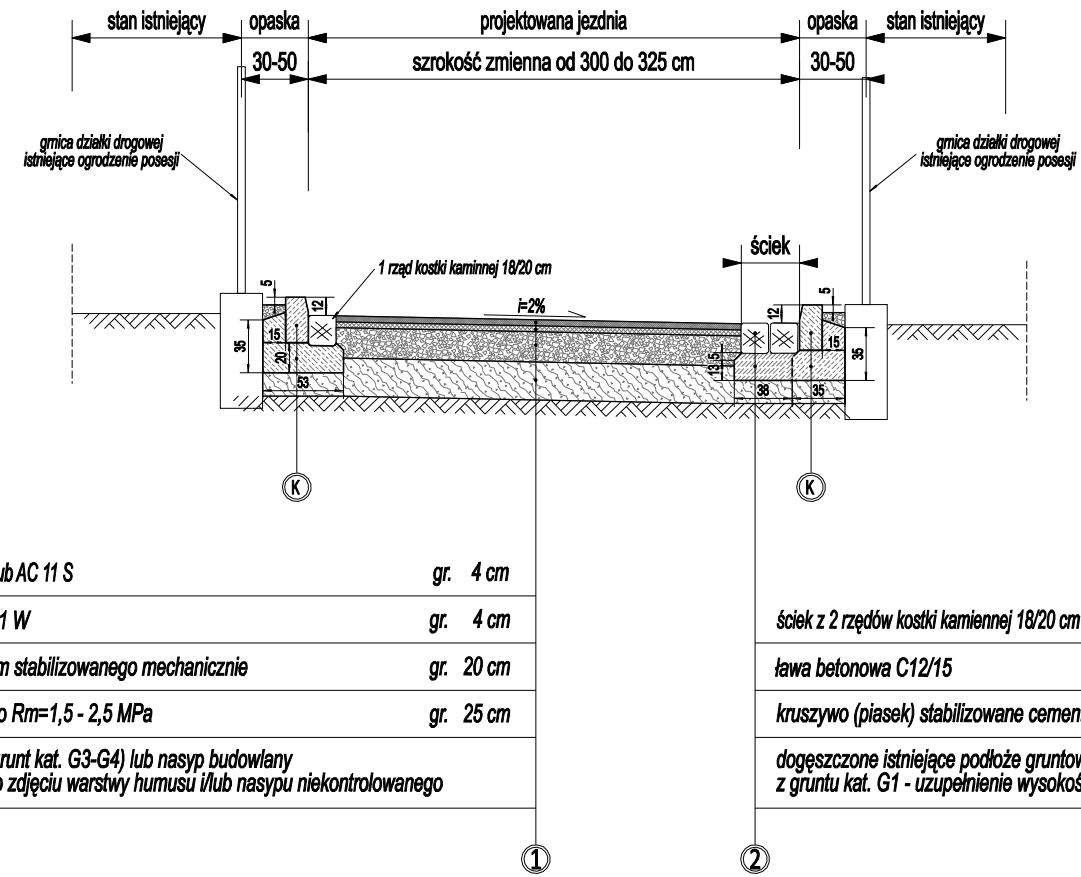

warstwa ścierna z betonu asfaltowego AC 8 S lub AC 11 S	gr. 4 cm		
warstwa wiążąca z betonu asfaltowego AC 11 W	gr. 4 cm		
podbudowa z kruszywa łamanego 0/31.5 mm stabilizowanego mechanicznie	gr. 20 cm		
kruszywo (piasek) stabilizowane cementem o $R_m=1,5 - 2,5$ MPa	gr. 25 cm		
dogęszczone istniejące podłoże gruntowe (grunt kat. G3-G4) lub nasyp budowlany z gruntu kat. G1 - uzupełnienie wysokości po zdjęciu warstwy humusu i/lub nasypu niekontrolowanego			
		ściek z 2 rzędów kostki kamiennej 18/20 cm spoinowanej zaprawą cementową	gr. 20 cm
		ława betonowa C12/15	gr. 18 cm
		kruszywo (piasek) stabilizowane cementem o $R_m=1,5 - 2,5$ MPa	gr. 25 cm
		dogęszczone istniejące podłoże gruntowe (grunt kat. G3-G4) lub nasyp budowlany z gruntu kat. G1 - uzupełnienie wysokości po zdjęciu warstwy humusu i/lub nasypu niekontrolowanego	

PRZEKRÓJ E'-E'
PRZEKRÓJ POPRZECZNY UL. LIPOWEJ - OBNIŻENIE KRAWĘŻNIKA

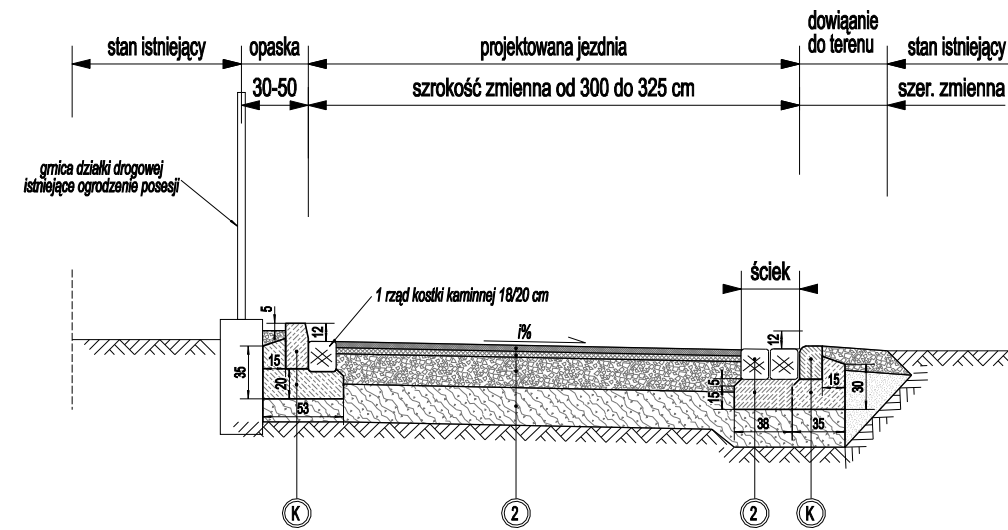

- (K) - krawężnik betonowy 15x30 cm na ławie betonowej C12/15 z oporem gr. 15 cm
- (K') - krawężnik najzdowy o obniżonej wysokości 15x22 cm na ławie bet. C12/15 z oporem
- (P) - pobocze gruntowe umocnione 15 cm warstwą kruszywa łamanego 0/31.5 mm stab. mech.
- (Z) -warstwa ziemi urodzajnej /humusu/ o gr. 15 cm obsiana mieszkanką traw

Zamawiający:	 Gmina Kamieniec Ząbkowicki ul. Ząbkowicka 26 57-230 Kamieniec Ząbkowicki				
Jednostka projektowa:	 JB PROJEKT Jarosław Białik ul. Kiszczka 90/730 53-412 WROCLAW jb.projekt@wp.pl				
Nazwa opracowania:	Przebudowa zjazdu z ul. Kłodzkiej wraz z połączeniem ulicy Lipowej i Wileńskiej w Kamieńcu Ząbkowickim.				
Tytuł rysunku:	PRZEKROJE NORMALNE /KONSTRUKCYJNE/				
Funkcja:	Imię i Nazwisko:	Branża:	Nr uprawnień:	Data:	Podpis:
Projektant:	mgr inż. Jarosław Białik	DROGOWA	2/02/DUW	05.2013	
Sprawdzający:	mgr inż. Stanisław Szymczuk	DROGOWA	131/DOŚ/03	05.2013	
Nr. umowy:	Nazwa pliku:	Stadium:	Skala:	Nr rys.:	
	Rys. nr 4 - Przekroje normalne.dwg	PBW	1:50	D-4.3	